

_NABÍDKA PLATÍ: 01.03. – 30.04.2025

**M4000 - Vysoká účinnost
se stává univerzální.**



Vaše
sleva

80%

při minimálním nákupu
20, 50 nebo 100 WSP

Naše expertíza v obrábění – vaše výhody

- Systémové vyměnitelné břitové destičky lze použít pro všechny nástroje ve všech tělesech fréz M4000
- Maximální účinnost díky 4 břitům
- Maximální životnost díky řezným materiálům Tiger-tec® Gold

_M4000 - VYSOKÁ ÚČINNOST

Walter M4000 – se stává univerzální.



Systémové destičky SD ...

- Čtvercový, pozitivní základní tvar
- Různé třídy a geometrie

Powered by
Tiger-tec®Gold

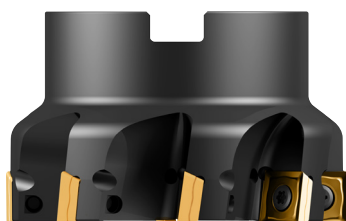

Rohová fréza
M4132



Fréza s vysokou rychlostí
posuvu M4002

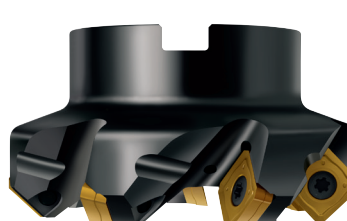

Fréza na srážení hran
M4003



Fréza na srážení hran
M4574

SYSTÉMOVÉ BŘITOVÉ DESTIČKY

- 15° úhel hřbetu
- Broušená základna: zlepšuje usazení vyměnitelných destiček v lůžku, snižuje vibrace

Základní řezné hrany:

- Lze použít v čelních frézách, rohových frézách, frézách s vysokou rychlostí posuvu, frézách na drážky, ježkových frézách, frézách na srážení hran a na T-drážky
- 4 břity
- Plně slinutý obvod pro maximální účinnost
- Plně broušený obvod se sekundárními řeznými hranami (45° + 90°) pro nejlepší povrch dílů

VAŠE VÝHODY

- Vysoká nákladová efektivita a nižší náklady na pořízení a skladování díky univerzálně použitelné systémové destičce
- Nízký potřebný výkon díky velmi pozitivní geometrii
- Třídy s povlakem CVD (WKP25S, WKP35S a WKP35G) na obrábění oceli a litiny a (WSM45X) na obrábění nerezové oceli a obtížně obrobitelných materiálů
- Třídy s povlakem PVD (WKK25G, WSM35G a WSP45G) na obrábění oceli a litiny, nerezové oceli a materiálů, které se obtížně obrábí

_ FRÉZA S VYSOKOU RYCHLOSTÍ POSUVU M4002

Vyměnitelná destička s Xtra-Performance.



NÁSTROJ

- Fréza s vysokou rychlostí posuvu M40023 s třemi roztečemi zubů
- Hloubka řezu 1,0/1,5/2,0 mm
- Ø 20–125 mm
- Rozhraní: válcová stopka, ScrewFit, válcové modulární, přizpůsobení otvoru

APLIKACE

- Frézy s vysokou rychlostí posuvu pro ocel a litinu, nerezové oceli a obtížně obrobitelné materiály
- Nástroje s dlouhým vysunutím
- Náročné úkoly v oblasti výroby nástrojů a forem, všeobecné strojírenství

VYMĚNITELNÁ DESTIČKA

- Čtyřhranná systémová destička
- Vlnitý design hřbetu usnadňuje výběr geometrie
- 4 břity
- 15° úhel hřbetu
- Plně slinutý obvod pro maximální účinnost
- Různá provedení ramen

Pro maximální produktivitu:

- Vyměnitelné břitové destičky SDMX se zakřivenou řeznou hranou
- Dvě velikosti vyměnitelných břitových destiček se sekundární řeznou hranou (SDMX0904ZDR- .. a SDMX- 1205ZDR- ..)



Fréza s vysokou rychlostí posuvu M4002

Obr. SDMX1205ZDR-E27 WSP45G

PŘÍKLAD POUŽITÍ

příruba brzdy

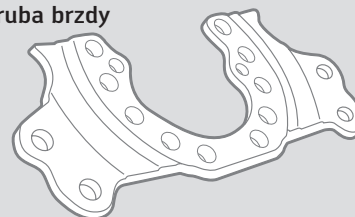

Material: S690Q (1.8928) – ISO P

Nástroj: M4002-080-B27-08-02

Destička: SDMX1205ZDR-E27

Materiál: WSP45G

Řezná data:

	Konkurenti	Walter M4002 s SDMX
v_c (m/min)	280	280
f_z (mm)	0,88	1,12
a_p (mm)	1,3–1,6	1,3–1,6
a_e (mm)	30–40	30–40
v_f (mm/min)	7843	10000

Porovnání: životnost nástroje

+320%

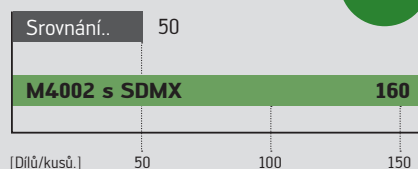

VAŠE VÝHODY

- Maximální produktivita díky nejlepším řezným parametrům a životnosti nástroje
- Spolehlivý díky maximální stabilitě danou zakřivenou řeznou hranou při použití vyměnitelných destiček SDMX
- Snížení nákladů na nástroje díky univerzální použitelnosti
- Maximální účinnost díky řezným materiálům Tiger-tec®, vysokému počtu zubů a nízkým nákladům na řezný materiál

Datum počátku je 1. 3. 2025. Akční období: 8 týdnů, nebo do vyprodání zásob. Dodací lhůta je 3 až 5 pracovních dnů. Akční zboží nelze vyměnit. Obrázky zobrazují podobné produkty, mohou se změnit. Akce se týká všech vyměnitelných břitových destiček SD z programu M4000. Zde uvedené produkty jsou jen ukázkou z celé řady produktů M4000.

walter-tools.com

_ČELNÍ FRÉZA M4003

Čtyři řezné hrany na jedinečné povrchy.

Vaše
sleva

80 %

při minimálním nákupu
20, 50 nebo 100 WSP

NÁSTROJ

- Čelní fréza s úhlem polohování 45° a čtyřhrannou systémovou destičkou
- Rozsah průměrů 20–125 mm
- S válcovou stopkou a přizpůsobením otvoru
- Dvě velikosti vyměnitelné břitové destičky: SD..09T3.. a SD . 1204 ..
- Hloubka řezu 4,5/6,5 mm

APLIKACE

- Čelní frézy pro ocel, litinu, nerezové oceli, neželezné kovy a obtížně obrobitelné materiály
- Hrubování, polodokončování a dokončování

VYMĚNITELNÁ DESTIČKA

- Čtvercové systémové destičky s rohovými fazetkami
- 15° úhel hřbetu
- Plně slinutý obvod pro maximální účinnost
- Plně broušený obvod pro maximální přesnost
- K dispozici jsou různé geometrie
- Třídy s povlakem z CVD: WKP25S, WKP35S, WKP35G a WSM45X
- 3 třídy s povlakem z PVD: WKK25G, WSM35G a WSP45G
- Nepovlakovaný cermetový materiál WEP20 na dokončování

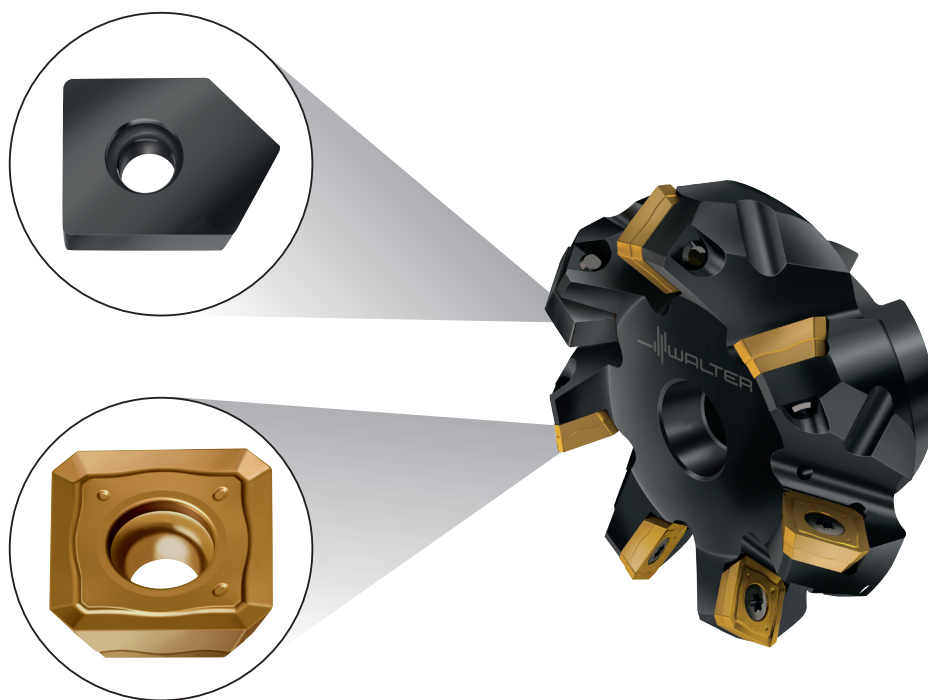

Powered by
Tiger-tec®Gold

Walter M4003 Čelní fréza

Obr.: M4003

VAŠE VÝHODY

- Vysoká hospodárnost díky univerzální systémové břitové destičce
- Snížení nákladů na nákup a skladování
- 4 břity na vyměnitelnou břitovou destičku
- Úspora obráběcích kroků díky kombinaci hrubovacích a dokončovacích destiček
- Nízký potřebný výkon díky velmi pozitivní geometrii



Zobrazit animaci k produktu:
www.youtube.com/waltertools

walter-tools.com

Datum počátku je 1. 3. 2025. Akční období: 8 týdnů, nebo do vyprodání zásob. Dodací lhůta je 3 až 5 pracovních dnů. Akční zboží nelze vyměnit. Obrázky zobrazují podobné produkty, mohou se změnit. Akce se týká všech vyměnitelných břitových destiček SD z programu M4000. Zde uvedené produkty jsou jen ukázka z celé řady produktů M4000.

_M4132 ROHOVÁ FRÉZA

Silná i v těžce obrobitelných materiálech.

Vaše
sleva
80 %
při minimálním nákupu
20, 50 nebo 100 WSP

NÁSTROJ

- Dokončovací fréza se čtyřbřitou systémovou břitovou destičkou s průměrem o rozsahu 16–125 mm
- Modulární ScrewFit a válcové modulární rozhraní, stopka Weldon nebo přizpůsobení otvoru
- 3 velikosti vyměnitelných břitových destiček: SD..06T2.., SD..09T3.. a SD ... 1204 ..
- Hloubka řezu: 5,6/8,4/11,6 mm

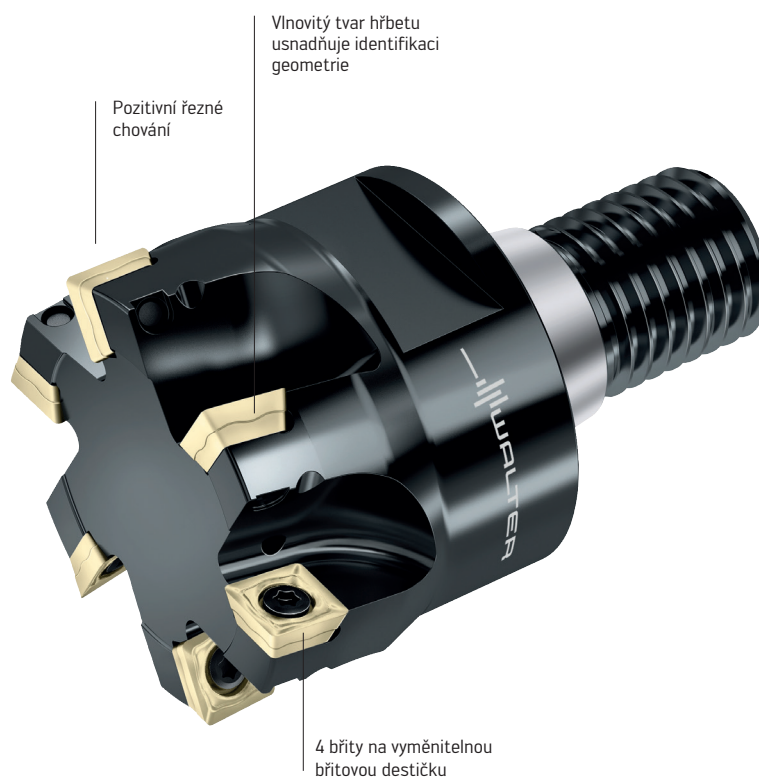

Těleso ventilu –
hrubování vnější
kontury

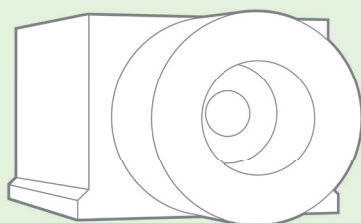

Material: X 6CrNiMoTi 17-12-2 (1.4571), ISO M
Nástroj: M4132-050-B22-06-09
Destička: SDMT09T308-F57
Řezný materiál: WSP45G

Řezná data:

	so far	M4132
Počet zubů	5	6
D _c	50 mm	50 mm
v _c	181 m/min	181 m/min
f _z	0,167 mm	0,167 mm
a _p	7 mm	7 mm
a _e	5 mm	5 mm

Porovnání životnosti [min]

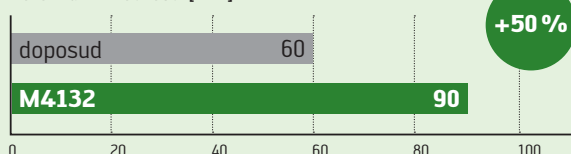

VYMĚNITELNÉ BŘITOVÉ DESTIČKY

- Čtyřhranné systémové vyměnitelné břitové destičky: Lze použít na čelní frézování, rohové frézování, frézování s vysokou rychlostí posuvu, vrtání drážek, frézování na ježka, srážení hran a frézování T-drážek
- Vlnitý design hřbetu usnadňuje výběr geometrie
- 4 břity
- 15° úhel hřbetu
- Plně slinutý obvod pro maximální účinnost
- Plně broušený obvod s rohovými fazetkami pro nejlepší povrch součásti
- **Powered by Tiger-tec® Gold**

Aplikace

- Na čelní/dokončovací frézování a dokončovací frézování ve všech ocelových a litinových materiálech, nerezových ocelích a obtížně obrobitelných materiálech

Datum počátku je 1. 3. 2025. Akční období: 8 týdnů, nebo do vyprodání zásob. Dodací lhůta je 3 až 5 pracovních dnů. Akční zboží nelze vyměnit. Obrázky zobrazují podobné produkty, mohou se změnit. Akce se týká všech vyměnitelných břitových destiček SD z programu M4000. Zde uvedené produkty jsou jen ukázkou z celé řady produktů M4000.

walter-tools.com

_FRÉZA NA SRÁŽENÍ HRAN M4574

Hospodárné frézování – se čtyřmi řeznými hranami na vyměnitelnou břitovou destičku.



NÁSTROJ

- Čelní fréza Kappa 30°, 45° a 60° se čtyřbřitou vyměnitelnou břitovou destičkou
- Rozsah průměrů: 8–40 mm
- S modulárním rozhraním ScrewFit, válcovým modulárním rozhraním nebo válcovou stopkou
- 3 velikosti vyměnitelných břitových destiček: SD..06T2..., SD..09T3... a SD..1204..
- Extra dlouhé válcové stopky lze individuálně zkrátit.



VYMĚNITELNÉ BŘITOVÉ DESTIČKY

- Čtyřbřitou systémovou destičku lze použít na čelní frézování, rohové frézování, frézování s vysokou rychlostí posuvu, vrtání drážek, frézování na ježka, srážení hran a frézování T-drážek
- Vlnovitý tvar hřbetu usnadňuje identifikaci geometrie
- 4 břity
- 15° úhel hřbetu
- Plně slinutý obvod pro maximální účinnost
- **Powered by Tiger-tec® Gold**

APLIKACE

- Na srážení hran a odjehlování všech ocelových a litinových materiálů, nerezových ocelí a obtížně obrobitelných materiálů
- Dopředné a zpětné srážení hran

Vysoká hospodárnost

- Snížení nákladů na nákup a skladování díky univerzálně použitelné systémové břitové destičce
- 4 břity na vyměnitelnou břitovou destičku

Koncept pro úsporu zdrojů

- Nízký potřebný výkon díky velmi pozitivní geometrii

Powered by Tiger-tec® Gold

- Třídy s povlakem CVD (WKP25S, WKP35S, WKP35G) na obrábění oceli a litiny a 1 třída s povlakem CVD (WSM45X) na obrábění nerezové oceli a obtížně obrobitelných materiálů
- Třídy s povlakem PVD (WKK25G, WSM35G a WSP45G) na obrábění oceli a litiny, nerezové oceli a materiálů, které se obtížně obrábí

Fréza s vysokou rychlostí posuvu M4002

- 4 řezné hrany na destičku

**Ušetřete na ceně,
ale ne na kvalitě..**

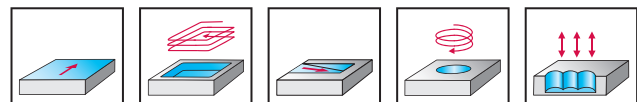
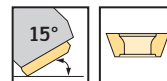
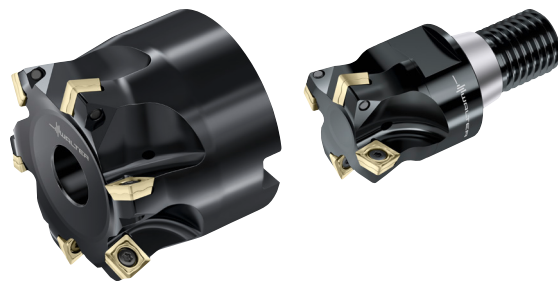

M4002	P	M	K	N	S	H	O
	●●	●●	●●	●●	●●		

Nástroj	označení	D _c mm	D _a mm	d ₁ mm	l ₄ mm	l ₁ mm	L _c mm	a _r mm	z	Počet WSP	Model	Cena	Množství
<p>ScrewFit</p>	M4002-020-T18-02-01BOW	8,4	20	18,5	30		1	5,7	2	20	SD..06..		
	M4002-025-T22-02-01,5BOW	8,3	25	22	40		1,5	8,4	2	20	SD..09..		
	M4002-025-T22-03-01BOW	13,4	25	22	35		1	5,7	3	20	SD..06..		
	M4002-032-T28-03-01,5BOW	15,3	32	28	40		1,5	8,4	3	20	SD..09..		
	M4002-032-T28-04-01BOW	20,4	32	28	40		1	5,7	4	20	SD..06..		
	M4002-035-T28-03-01,5BOW	18,3	35	28	40		1,5	8,4	3	20	SD..09..		
<p>Válcové modulární</p>	M4002-040-T36-04-01,5BOW	23,3	40	36	40		1,5	8,4	4	20			
	M4002-042-T36-03-01,5BOW	25,3	42	36	40		1,5	8,4	3	20			
	M4002-020-TC10-02-01BOW	8,4	20	18,5	30		1	5,7	2	20	SD..06..		
	M4002-025-TC12-02-01,5BOW	8,09	25	22	40		1,5	8,4	2	20	SD..09..		
	M4002-025-TC12-03-01BOW	13,4	25	22	35		1	5,7	3	20	SD..06..		
	M4002-032-TC16-03-01,5BOW	15,09	32	28	40		1,5	8,4	3	20	SD..09..		
<p>Válcová stopka</p>	M4002-035-TC16-03-01,5BOW	18,09	35	28	40		1,5	8,4	3	20			
	M4002-035-TC16-04-01BOW	23,4	35	28	40		1	5,7	4	20	SD..06..		
	M4002-020-A20-02-01BOW	8,4	20	20	30	200	1	5,7	2	20	SD..06..		
	M4002-025-A25-03-01BOW	13,4	25	25	35	200	1	5,7	3	20			
	M4002-032-A32-04-01BOW	20,4	32	32	40	250	1	5,7	4	20			

Břitové destičky	
označení	Počet ks

Břitové destičky	
označení	Počet ks

Příklad objednávky:

Při nákupu M4002-050-B22-05-01,5BOW třeba objednat alespoň 50 vyměnitelných břitových destiček (počet vyměnitelných břitových destiček), např. SDMX0904ZDR-E27 WSP45G a zadat do tabulky nalevo.

Odesílatel

Společnost

Jméno

Adresa

PSČ, Město

Datum

Podpis

Pomocí tohoto formuláře můžete zadávat objednávky e-mailem!

service.cz@walter-tools.com

Datum počátku je 1. 3. 2025. Akční období: 8 týdnů, nebo do vyprodání zásob. Dodací lhůta je 3 až 5 pracovních dnů. Akční zboží nelze vyměnit. Obrázky zobrazují podobné produkty, mohou se změnit. Akce se týká všech vyměnitelných břitových destiček SD z programu M4000. Zde uvedené produkty jsou jen ukázkou z celé řady produktů M4000.

walter-tools.com

Fréza s vysokou rychlostí posuvu M4002

- 4 řezné hrany na destičku

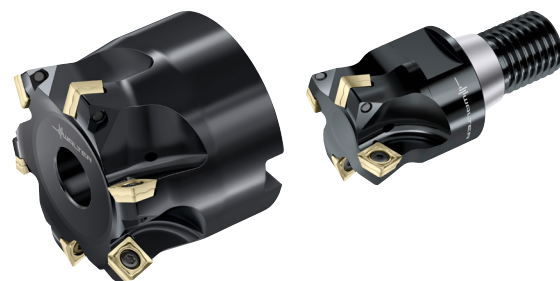

**Ušetřete na ceně,
ale ne na kvalitě.**

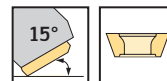
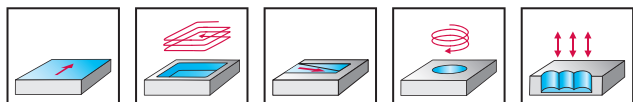

M4002	P	M	K	N	S	H	O
	●●	●●	●●	●●	●●		

Nástroj

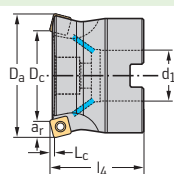

Prizpůsobení otvoru
DIN 138

označení	D _c mm	D _{a*} mm	d ₁ mm	l ₄ mm	l ₁ mm	L _c mm	a _r mm	z	Počet WSP	Model	Cena	Množství
M4002-040-B16-05-01BOW	28,4	40	16	40		1	5,7	5	50	SD .. 06 ..		
M4002-042-B16-04-01,5BOW	25,3	42	16	40		1,5	8,4	4	20	SD .. 09 ..		
M4002-050-B22-04-02BOW	27,2	50	22	40		2	11,4	4	20	SD .. 12 ..		
M4002-050-B22-05-01,5BOW	33,3	50	22	40		1,5	8,4	5	50	SD .. 09 ..		
M4002-050-B22-05-02BOW	27,2	50	22	40		2	11,4	5	50	SD .. 12 ..		
M4002-052-B22-04-01,5BOW	35,3	52	22	40		1,5	8,4	4	20	SD .. 09 ..		
M4002-052-B22-04-02BOW	29,2	52	22	40		2	11,4	4	20	SD .. 12 ..		
M4002-052-B22-05-01,5BOW	35,3	52	22	40		1,5	8,4	5	50	SD .. 09 ..		
M4002-052-B22-05-02BOW	29,2	52	22	40		2	11,4	5	50	SD .. 12 ..		
M4002-052-B22-06-01BOW	40,4	52	22	40		1	5,7	6	50	SD .. 06 ..		
M4002-063-B22-05-02BOW	40,2	63	22	40		2	11,4	5	50	SD .. 12 ..		
M4002-063-B22-06-01,5BOW	46,3	63	22	50		1,5	8,4	6	50	SD .. 09 ..		
M4002-063-B22-06-02BOW	40,2	63	22	40		2	11,4	6	50	SD .. 12 ..		
M4002-066-B27-05-01,5BOW	49,3	66	27	50		1,5	8,4	5	50	SD .. 09 ..		
M4002-066-B27-05-02BOW	43,2	66	27	50		2	11,4	5	50	SD .. 12 ..		
M4002-066-B27-06-01,5BOW	49,3	66	27	50		1,5	8,4	6	50	SD .. 09 ..		
M4002-066-B27-06-02BOW	43,2	66	27	50		2	11,4	6	50	SD .. 12 ..		
M4002-080-B27-06-02BOW	57,2	80	27	50		2	11,4	6	50			
M4002-080-B27-08-02BOW	57,2	80	27	50		2	11,4	8	50			
M4002-085-B27-05-02BOW	62,2	85	27	50		2	11,4	5	50			
M4002-085-B27-06-02BOW	62,2	85	27	50		2	11,4	6	50			
M4002-085-B27-08-02BOW	62,2	85	27	50		2	11,4	8	50			
M4002-100-B32-07-02BOW	77,2	100	32	60		2	11,4	7	50			
M4002-100-B32-09-02BOW	77,2	100	32	60		2	11,4	9	100			
M4002-125-B40-08-02BOW	102,2	125	40	60		2	11,4	8	50			

* Měřeno pomocí SD .. 06 ..., SD .. 09 ..., SDM ... 12 ..

Součástí dodávky je těleso a montážní díly.

Břitové destičky	
označení	počet kusů

Břitové destičky	
označení	počet kusů

Příklad objednávky:

Při nákupu M4002-050-B22-05-01,5BOW třeba objednat alespoň 50 vyměnitelných břitových destiček (počet vyměnitelných břitových destiček), např. SDMX0904ZDR-E27 WSP45G a zadat do tabulky nalevo.

Odesílatel

Společnost

Jméno

Adresa

PSČ, Město

Datum

Podpis

Pomocí tohoto formuláře můžete zadávat objednávky e-mailem!



service.cz@walter-tools.com

Datum počátku je 1. 3. 2025. Akční období: 8 týdnů, nebo do vyprodání zásob. Dodací lhůta je 3 až 5 pracovních dnů. Akční zboží nelze vyměnit. Obrázky zobrazují podobné produkty, mohou se změnit. Akce se týká všech vyměnitelných břitových destiček SD z programu M4000. Zde uvedené produkty jsou jen ukázka z celé řady produktů M4000.

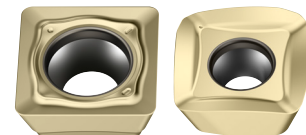
walter-tools.com



Vyměnitelné břitové destičky

označení	třída tolerance	počet rezných hran	r mm	b mm	P				M				K				N		S		
					CC				CC				CC				CC	UC	CC		
					WKP25S	WKP35G	WKP35S	WSP45G	WSM35G	WSM45X	WSP45G	WAK15	WKK25G	WKP25S	WKP35G	WKP35S	WKN15	WK10	WSM35G	WSM45X	WSP45G
 SDHT09T308-G88	H	4	0,8																		
SDMT09T308-D57	M	4	0,8																		
SDMT09T308-F57	M	4	0,8																		
SDMT09T312-F57	M	4	1,2																		
SDMT09T316-F57	M	4	1,6																		
SDMT09T320-F57	M	4	2,0																		
SDMW09T308-A57	M	4	0,8																		
SDMW09T320-A57	M	4	2,0																		
SDHT06T204-G88	H	4	0,4																		
SDMT06T204-D57	M	4	0,4																		
SDMT06T204-F57	M	4	0,4																		
SDMT06T208-F57	M	4	0,8																		
SDMT06T212-F57	M	4	1,2																		
SDMW06T204-A57	M	4	0,4																		
SDHT120408-G88	H	4	0,8																		
SDMT120408-D57	M	4	0,8																		
SDMT120408-F57	M	4	0,8																		
SDMT120412-F57	M	4	1,2																		
SDMT120416-F57	M	4	1,6																		
SDMT120420-F57	M	4	2,0																		
SDMT120425-F57	M	4	2,5																		
SDMW120408-A57	M	4	0,8																		
SDMW120425-A57	M	4	2,5																		
 SDMT09T3ZDR-D57	M	4	0,8	1,2																	
SDMX0904ZDR-E27	M	4	1,0	0,8																	
SDMX0904ZDR-E57	M	4	1,0	0,8																	
SDMT06T2ZDR-D57	M	4	0,4	1,2																	
SDMT1204ZDR-D57	M	4	0,8	1,8																	
SDMX1205ZDR-E27	M	4	2,0	1,2																	
SDMX1205ZDR-E57	M	4	2,0	1,2																	

U vyměnitelných břitových destiček SD. 120425 je nutné těleso opracovat po obvodu.
R(těleso) = r(vyměnitelná břitová destička)

CC = karbid s povlakem,
UC = karbid bez povlaku

Odesílatel

Společnost

Jméno

Adresa

PSČ, Město

Datum

Podpis

Pomocí tohoto formuláře můžete zadávat objednávky e-mailem!

service.cz@walter-tools.com

Datum počátku je 1. 3. 2025. Akční období: 8 týdnů, nebo do vyprodání zásob. Dodací lhůta je 3 až 5 pracovních dnů. Akční zboží nelze vyměnit. Obrázky zobrazují podobné produkty, mohou se změnit. Akce se týká všech vyměnitelných břitových destiček SD z programu M4000. Zde uvedené produkty jsou jen ukázkou z celé řady produktů M4000.

walter-tools.com

Čelní fréza M4003

– 4 břity na vyměnitelnou břitovou destičku



**Ušetřete na ceně,
ale na kvalitě.**

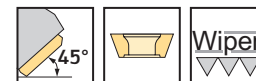
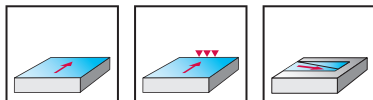

M4003	P	M	K	N	S	H	O
	●●	●●	●●	●●	●●	●	●

Nástroj	označení	D _c mm	d ₁ mm	l ₄ mm	l ₁ mm	L _c mm	Počet ks z	WSP	Model	Cena	Množství
	M4003-020-A20-02-4.5BOW	20	20	35	110	4,5	2	20	SD .. 09 ..		
	M4003-025-A25-03-4.5BOW	25	25	35	110	4,5	3	20			
	M4003-032-A32-04-4.5BOW	32	32	35	110	4,5	4	20			

Válcová stopka

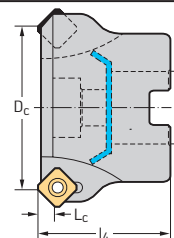

Prizpůsobení otvoru DIN 138

	M4003-032-B16-04-4.5BOW	32	16	40		4,5	20	20	SD .. 09 ..		
	M4003-032-B16-05-4.5BOW	32	16	40		4,5	50	50			
	M4003-040-B16-04-4.5BOW	40	16	40		4,5	20	20			
	M4003-040-B16-06-4.5BOW	40	16	40		4,5	50	50			
	M4003-050-B22-06-4.5BOW	50	22	40		4,5	50	50			
	M4003-050-B22-08-4.5BOW	50	22	40		4,5	50	50			
	M4003-063-B22-07-4.5BOW	63	22	40		4,5	50	50			
	M4003-063-B22-10-4.5BOW	63	22	40		4,5	100	100			
	M4003-080-B27-08-4.5BOW	80	27	50		4,5	50	50			
	M4003-080-B27-12-4.5BOW	80	27	50		4,5	100	100			
	M4003-100-B32-09-4.5BOW	100	32	50		4,5	100	100			
	M4003-100-B32-14-4.5BOW	100	32	50		4,5	100	100			

Těleso a montážní díly jsou součástí dodávky

Břítové destičky	
označení	Počet kusů

Břítové destičky	
označení	Počet kusů

Příklad objednávky:
Při nákupu M4003-050-B22-06-4.5BOW je třeba objednat alespoň 50 vyměnitelných břitových destiček (počet břitových destiček), např. SDMT09T3AZN-D57, WSP45G, a zadat do tabulky nalevo

Odesílatel

Společnost

Jméno

Adresa

PSC, město

Datum

Podpis

Pomocí tohoto formuláře můžete zadávat objednávky e-mailem!

service.cz@walter-tools.com

Datum počátku je 1. 3. 2025. Akční období: 8 týdnů, nebo do vyprodání zásob. Dodací lhůta je 3 až 5 pracovních dnů. Akční zboží nelze vyměnit. Obrázky zobrazují podobné produkty, mohou se změnit. Akce se týká všech vyměnitelných břitových destiček SD z programu M4000. Zde uvedené produkty jsou jen ukázkou z celé řady produktů M4000.

walter-tools.com

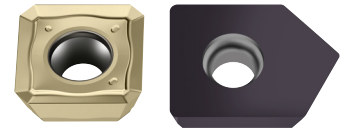

Vyměnitelné břitové destičky

označení	třída tolerance	počet řezných hran	r mm	b mm	P			M			K			S		H																			
					WHH15X	WKP25S	WKP35G	WKP35S	WPM15G	WSP45G	WXM15	WEP20	WPM15G	WSM35G	WSM45X	WSP45G	WXM15	WAK15	WHH15X	WKK25G	WKP25S	WKP35G	WKP35S	WPM15G	WXM15	WXM15	WKN15	WK10	WSM35G	WSM45X	WSP45G	WHH15X			
SDGT09T3AZN-F57	G	4	0,3	1,8	☉	☉	☉	☉																											
SDGT09T3AZN-G77	G	4	0,3	1,4																															
SDHT09T3AZN-G88	H	4	0,3	1,4																						☉	☉								
SDMT09T3AZN-D57	M	4	0,3	1,4	☉	☉	☉	☉																											
SDMT09T3AZN-F57	M	4	0,3	1,8	☉	☉	☉	☉																											
SDMW09T3AZN-A57	M	4	0,3	1,4																															
SDET09T3AZN-F57	E	4	0,3	1,4																															
SDHX09T3AZR-A88	H	1	0,5	0,22	☉																													☉	
SDHT09T304-G88	H	4	0,016																																
SDHT09T308-G88	H	4	0,031																																
SDMT09T304-F57	M	4	0,016																																
SDMT09T308-F57	M	4	0,031																																
SDMT09T312-F57	M	4	0,047																																
SDMT09T316-F57	M	4	0,063																																
SDMT09T320-F57	M	4	0,079																																
SDMT09T308-D51	M	4	0,031																																
SDMT09T308-D57	M	4	0,031																																
SDMW09T308-A57	M	4	0,031																																
SDMW09T320-A57	M	4	0,079																																

CC = Coated carbide
UC = Uncoated carbide

Břitové destičky	
označení	Počet kusů

Břitové destičky	
označení	Počet kusů

Příklad objednávky:

Při nákupu M4003-050-B22-06-4.5BOW je třeba objednat alespoň 50 vyměnitelných břitových destiček (počet břitových destiček), např. SDMT09T3AZN-D57, WSP45G, a zadat do tabulky nalevo

Odesílatel

Společnost

Jméno

Adresa

PSC, město

Datum

Podpis

Pomocí tohoto formuláře můžete zadávat objednávky e-mailem!

service.cz@walter-tools.com

Datum počátku je 1. 3. 2025. Akční období: 8 týdnů, nebo do vyprodání zásob. Dodací lhůta je 3 až 5 pracovních dnů. Akční zboží nelze vyměnit. Obrázky zobrazují podobné produkty, mohou se změnit. Akce se týká všech vyměnitelných břitových destiček SD z programu M4000. Zde uvedené produkty jsou jen ukázkou z celé řady produktů M4000.

walter-tools.com

Čelní fréza M4003



– 4 řezné hrany na destičku

**Ušetřete na ceně,
ale ne na kvalitě.**

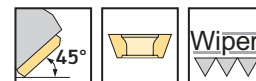
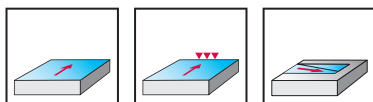

	P	M	K	N	S	H	O
M4003	●	●	●	●	●	●	●

Nástroj	označení	D _c mm	d ₁ mm	l ₄ mm	l ₁ mm	L _c mm	Počet ks z	Počet ks WSP	Model	Cena	Množství
	M4003-025-A25-02-6.5BOW	25	25	35	110	6,5	20	20	SD .. 12 ..		

Válcová stopka

Nástroj	označení	D _c mm	d ₁ mm	l ₄ mm	l ₁ mm	L _c mm	z	Anzahl WSP	Model	Cena	Množství
	M4003-040-B16-04-6.5BOW	40	16	40		6,5	4	20	SD .. 12 ..		
	M4003-050-B22-04-6.5BOW	50	22	40		6,5	4	20			
	M4003-050-B22-05-6.5BOW	50	22	40		6,5	5	50			
	M4003-063-B22-05-6.5BOW	63	22	40		6,5	5	50			
	M4003-063-B22-07-6.5BOW	63	22	40		6,5	7	50			
	M4003-080-B27-06-6.5BOW	80	27	50		6,5	6	50			
	M4003-080-B27-09-6.5BOW	80	27	50		6,5	9	100			
	M4003-100-B32-07-6.5BOW	100	32	50		6,5	7	50			
	M4003-100-B32-11-6.5BOW	100	32	50		6,5	11	100			
	M4003-125-B40-08-6.5BOW	125	40	63		6,5	8	50			
	M4003-125-B40-13-6.5BOW	125	40	63		6,5	13	100			
	M4003-160-B40-09-6.5BOW	160	40	63		6,5	9	100			
	M4003-160-B40-15-6.5BOW	160	40	63		6,5	15	100			

Přizpůsobení otvoru DIN 138

Těleso a montážní díly jsou součástí dodávky

Břitové destičky	
označení	Počet kusů

Břitové destičky	
označení	Počet kusů

Příklad objednávky:
Při nákupu M4003-050-B22-06-4.5BOW je třeba objednat alespoň 50 vyměnitelných břitových destiček (počet břitových destiček), např. SDMT09T3AZN-D57, WSP45G, a zadat do tabulky nalevo

Odesílatel _____
 Společnost _____
 Jméno _____
 Adresa _____
 PSČ, město _____
 Datum _____ Podpis _____

Pomocí tohoto formuláře můžete zadávat objednávky e-mailem!



service.cz@walter-tools.com

Datum počátku je 1. 3. 2025. Akční období: 8 týdnů, nebo do vyprodání zásob. Dodací lhůta je 3 až 5 pracovních dnů. Akční zboží nelze vyměnit. Obrázky zobrazují podobné produkty, mohou se změnit. Akce se týká všech vyměnitelných břitových destiček SD z programu M4000. Zde uvedené produkty jsou jen ukázkou z celé řady produktů M4000.

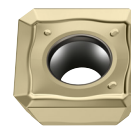
walter-tools.com



Vyměnitelné břitové destičky

označení	třída tolerance	počet řezných hran	r mm	b mm	P										M					K					S		H				
					WEP20	WHH15X	WKP25S	WKP35G	WKP35S	WPM15G	WSP45G	WXM15	WPM15G	WSM35G	WSM45X	WSP45G	WXM15	WAK15	WHH15X	WKK23G	WKP25S	WKP35G	WKP35S	WPM15G	WXM15	WXN15	WK10	WSM35G	WSM45X	WSP45G	WHH15X
 SDGT1204AZN-F57	G	4	0,3	1,8		☺	☺	☺	☺	☺		☺		☺			☺	☺	☺	☺											
SDGT1204AZN-G77	G	4	0,3	1,4								☺																			
SDHT1204AZN-G88	H	4	0,3	1,4																											
SDMT1204AZN-D57	M	4	0,3	1,4			☺	☺	☺	☺		☺		☺			☺	☺	☺	☺											
SDMT1204AZN-F57	M	4	0,3	1,8			☺	☺	☺	☺		☺		☺			☺	☺	☺	☺											
SDMW1204AZN-A57	M	4	0,3	1,4			☺	☺	☺	☺		☺		☺			☺	☺	☺	☺											
 SDHX1204AZR-A88	H	1	0,5	7,5		☺						☺	☺	☺			☺	☺	☺											☺	
SDET1204AZN-F57	E	4	0,3	1,8		☺																									
 SDHT120408-G88	H	4	0,8																												
SDMT120408-D51	M	4	0,8				☺	☺	☺	☺		☺		☺			☺	☺	☺	☺											
SDMT120408-D57	M	4	0,8				☺	☺	☺	☺		☺		☺			☺	☺	☺	☺											
SDMT120408-F57	M	4	0,8				☺	☺	☺	☺		☺		☺			☺	☺	☺	☺											
SDMT120412-F57	M	4	1,2					☺	☺	☺		☺		☺			☺	☺	☺	☺											
SDMT120416-F57	M	4	1,6					☺	☺	☺		☺		☺			☺	☺	☺	☺											
SDMT120420-F57	M	4	2					☺	☺	☺		☺		☺			☺	☺	☺	☺											
SDMT120425-F57	M	4	2,5					☺	☺	☺		☺		☺			☺	☺	☺	☺											
SDMW120408-A57	M	4	0,8					☺	☺	☺		☺		☺			☺	☺	☺	☺											
SDMW120425-A57	M	4	2,5					☺	☺	☺		☺		☺			☺	☺	☺	☺											

Odesílatel

Společnost

Jméno

Adresa

PSC, město

Datum

Podpis

Pomocí tohoto formuláře můžete zadávat objednávky e-mailem!

service.cz@walter-tools.com

Datum počátku je 1. 3. 2025. Akční období: 8 týdnů, nebo do vyprodání zásob. Dodací lhůta je 3 až 5 pracovních dnů. Akční zboží nelze vyměnit. Obrázky zobrazují podobné produkty, mohou se změnit. Akce se týká všech vyměnitelných břitových destiček SD z programu M4000. Zde uvedené produkty jsou jen ukázkou z celé řady produktů M4000.

walter-tools.com

Rohová fréza M4132

– 4 břity na vyměnitelnou břitovou destičku

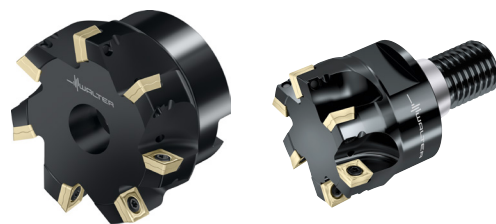

**Ušetřete na ceně,
ale ne na kvalitě.**

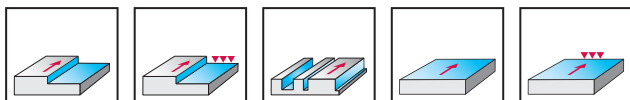
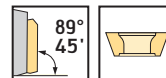

M4132	P	M	K	N	S	H	O
	●	●	●	●	●	●	●

Nástroj	označení	D _c mm	d ₁ mm	l ₄ mm	l ₁ mm	L _c mm	z	Počet ks WSP	Model	Cena	množství
ScrewFit	M4132-016-T14-02-06BOW	16	14,5	25		5,6	2	20	SD .. 06 ..		
	M4132-020-T18-02-06BOW	20	18,5	30		5,6	2	20			
	M4132-020-T18-03-06BOW	20	18,5	30		5,6	3	20			
	M4132-025-T22-02-09BOW	25	22	35		8,4	2	20	SD .. 09 ..		
	M4132-025-T22-03-06BOW	25	22	35		5,6	3	20	SD .. 06 ..		
	M4132-025-T22-04-06BOW	25	22	35		5,6	4	20			
	M4132-032-T28-03-09BOW	32	28	40		8,4	3	20	SD .. 09 ..		
	M4132-040-T36-04-09BOW	40	36	40		8,4	4	20			
Válcové modulární	M4132-050-T45-06-09BOW	50	45	40		8,4	6	20			
	M4132-016-TC08-02-06BOW	16	14,5	25		5,6	2	20	SD .. 06 ..		
	M4132-020-TC10-02-06BOW	20	18,5	30		5,6	2	20			
	M4132-020-TC10-03-06BOW	20	18,5	30		5,6	3	20			
	M4132-025-TC12-02-09BOW	25	22	35		8,4	2	20	SD .. 09 ..		
	M4132-025-TC12-03-06BOW	25	22	35		5,6	3	20	SD .. 06 ..		
	M4132-025-TC12-04-06BOW	25	22	35		5,6	4	20			
	M4132-032-TC16-02-09BOW	32	28	40		8,4	2	20	SD .. 09 ..		
DIN 1835 B	M4132-016-W16-02-06BOW	16	16	31	80	5,6	2	20	SD .. 06 ..		
	M4132-020-W20-02-06BOW	20	20	39	90	5,6	2	20			
	M4132-020-W20-03-06BOW	20	20	39	90	5,6	3	20			
	M4132-025-W25-02-09BOW	25	25	43	100	8,4	2	20	SD .. 09 ..		
	M4132-025-W25-03-06BOW	25	25	43	100	5,6	3	20	SD .. 06 ..		
	M4132-025-W25-04-06BOW	25	25	43	100	5,6	4	20			
	M4132-032-W32-02-09BOW	32	32	49	110	8,4	2	20	SD .. 09 ..		
	M4132-032-W32-03-09BOW	32	32	49	110	8,4	3	20			
	M4132-040-W40-04-09BOW	40	40	49	120	8,4	4	20			

Těleso a montážní díly jsou součástí dodávky.

Břítové destičky		Břítové destičky	
označení	Počet kusů	označení	Počet kusů

Příklad objednávky:
 Při nákupu M4003-050-B22-06-4.5BOW je třeba objednat alespoň 50 vyměnitelných břitových destiček (počet břitových destiček), např. SDMT09T3AZN-D57, WSP45G, a zadat do tabulky nalevo

Odesílatel _____
 Společnost _____
 Jméno _____
 Adresa _____
 PSČ, město _____
 Datum _____ Podpis _____

Pomocí tohoto formuláře můžete zadávat objednávky e-mailem!

service.cz@walter-tools.com

Datum počátku je 1. 3. 2025. Akční období: 8 týdnů, nebo do vyprodání zásob. Dodací lhůta je 3 až 5 pracovních dnů. Akční zboží nelze vyměnit. Obrázky zobrazují podobné produkty, mohou se změnit. Akce se týká všech vyměnitelných břitových destiček SD z programu M4000. Zde uvedené produkty jsou jen ukázkou z celé řady produktů M4000.

walter-tools.com

Rohová fréza M4132

- 4 břity na vyměnitelnou břitovou destičku



**Ušetřete na ceně,
ale ne na kvalitě.**

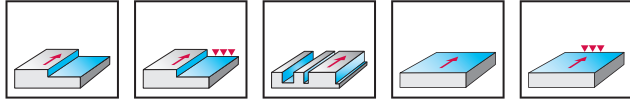
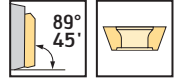

M4132	P	M	K	N	S	H	O
	●	●	●	●	●	●	●

Nástroj	označení	D _c mm	d ₁ mm	l ₄ mm	l ₁ mm	L _c mm	z	Počet ks WSP	Model	Cena	Množství
<p>Bore adaptation DIN 138</p>	M4132-040-B16-04-09BOW	40	16	40		8,4	4	20	SD .. 09 ..		
	M4132-040-B16-05-09BOW	40	16	40		8,4	5	50			
	M4132-050-B22-04-09BOW	50	22	40		8,4	4	20	SD .. 12 ..		
	M4132-050-B22-04-12BOW	50	22	40		11,6	4	20			
	M4132-050-B22-05-12BOW	50	22	40		11,6	5	50			
	M4132-050-B22-06-09BOW	50	22	40		8,4	6	50	SD .. 09 ..		
	M4132-063-B22-05-09BOW	63	22	40		8,4	5	50			
	M4132-063-B22-05-12BOW	63	22	40		11,6	5	50	SD .. 12 ..		
	M4132-063-B22-06-12BOW	63	22	40		11,6	6	50			
	M4132-063-B22-07-09BOW	63	22	40		8,4	7	50	SD .. 09 ..		
	M4132-080-B27-06-09BOW	80	27	50		8,4	6	50			
	M4132-080-B27-06-12BOW	80	27	50		11,6	6	50	SD .. 12 ..		
	M4132-080-B27-08-09BOW	80	27	50		8,4	8	50	SD .. 09 ..		
	M4132-080-B27-08-12BOW	80	27	50		11,6	8	50	SD .. 12 ..		
	M4132-100-B32-07-12BOW	100	32	50		11,6	7	50			
	M4132-100-B32-09-12BOW	100	32	50		11,6	9	100			
	M4132-125-B40-08-12BOW	125	40	63		11,6	8	50			
	M4132-125-B40-10-12BOW	125	40	63		11,6	10	100			

Těleso a montážní díly jsou součástí dodávky.

Břítové destičky	
označení	Počet kusů

Břítové destičky	
označení	Počet kusů

Příklad objednávky:

Při nákupu M4003-050-B22-06-4.5BOW je třeba objednat alespoň 50 vyměnitelných břitových destiček (počet břitových destiček), např. SDMT09T3AZN-D57, WSP45G, a zadat do tabulky nalevo

Odesílatel

Společnost

Jméno

Adresa

PSČ, město

Datum

Podpis

Pomocí tohoto formuláře můžete zadávat objednávky e-mailem!

service.cz@walter-tools.com

Datum počátku je 1. 3. 2025. Akční období: 8 týdnů, nebo do vyprodání zásob. Dodací lhůta je 3 až 5 pracovních dnů. Akční zboží nelze vyměnit. Obrázky zobrazují podobné produkty, mohou se změnit. Akce se týká všech vyměnitelných břitových destiček SD z programu M4000. Zde uvedené produkty jsou jen ukázka z celé řady produktů M4000.

walter-tools.com



Vyměnitelné břitové destičky

označení	třída tolerance	počet řezných hran	r mm	b mm	P				M			K				S		
					CC				CC			CC				CC		
					WKP25S	WKP35G	WKP35S	WSP45G	WSM35G	WSM45X	WSP45G	WAK15	WKK25G	WKP25S	WKP35G	WKP35S	WKN15	WK10
SDGT06T2PDR-D57	G	4	0,4	1,2	☒	☒	☒	☒	☒	☒	☒	☒	☒	☒	☒	☒	☒	☒
SDGT09T3PDR-D57	G	4	0,8	1,2	☒	☒	☒	☒	☒	☒	☒	☒	☒	☒	☒	☒	☒	☒
SDGT1204PDR-D57	G	4	0,8	1,6	☒	☒	☒	☒	☒	☒	☒	☒	☒	☒	☒	☒	☒	☒
SDHT06T204-G88	H	4	0,4		☒	☒	☒	☒	☒	☒	☒	☒	☒	☒	☒	☒	☒	☒
SDMT06T204-D51	M	4	0,4		☒	☒	☒	☒	☒	☒	☒	☒	☒	☒	☒	☒	☒	☒
SDMT06T204-D57	M	4	0,4		☒	☒	☒	☒	☒	☒	☒	☒	☒	☒	☒	☒	☒	☒
SDMT06T204-F57	M	4	0,4		☒	☒	☒	☒	☒	☒	☒	☒	☒	☒	☒	☒	☒	☒
SDMT06T208-F57	M	4	0,8		☒	☒	☒	☒	☒	☒	☒	☒	☒	☒	☒	☒	☒	☒
SDMT06T212-F57	M	4	1,2		☒	☒	☒	☒	☒	☒	☒	☒	☒	☒	☒	☒	☒	☒
SDMW06T204-A57	M	4	0,4		☒	☒	☒	☒	☒	☒	☒	☒	☒	☒	☒	☒	☒	☒
SDHT09T304-G88	H	4	0,4		☒	☒	☒	☒	☒	☒	☒	☒	☒	☒	☒	☒	☒	☒
SDHT09T308-G88	H	4	0,8		☒	☒	☒	☒	☒	☒	☒	☒	☒	☒	☒	☒	☒	☒
SDMT09T308-D51	M	4	0,8		☒	☒	☒	☒	☒	☒	☒	☒	☒	☒	☒	☒	☒	☒
SDMT09T308-D57	M	4	0,8		☒	☒	☒	☒	☒	☒	☒	☒	☒	☒	☒	☒	☒	☒
SDMT09T304-F57	M	4	0,4		☒	☒	☒	☒	☒	☒	☒	☒	☒	☒	☒	☒	☒	☒
SDMT09T308-F57	M	4	0,8		☒	☒	☒	☒	☒	☒	☒	☒	☒	☒	☒	☒	☒	☒
SDMT09T312-F57	M	4	1,2		☒	☒	☒	☒	☒	☒	☒	☒	☒	☒	☒	☒	☒	☒
SDMT09T316-F57	M	4	1,6		☒	☒	☒	☒	☒	☒	☒	☒	☒	☒	☒	☒	☒	☒
SDMT09T320-F57	M	4	2		☒	☒	☒	☒	☒	☒	☒	☒	☒	☒	☒	☒	☒	☒
SDMW09T308-A57	M	4	0,8		☒	☒	☒	☒	☒	☒	☒	☒	☒	☒	☒	☒	☒	☒
SDMW09T320-A57	M	4	2		☒	☒	☒	☒	☒	☒	☒	☒	☒	☒	☒	☒	☒	☒
SDHT120408-G88	H	4	0,8		☒	☒	☒	☒	☒	☒	☒	☒	☒	☒	☒	☒	☒	☒
SDMT120408-F57	M	4	0,8		☒	☒	☒	☒	☒	☒	☒	☒	☒	☒	☒	☒	☒	☒
SDMT120412-F57	M	4	1,2		☒	☒	☒	☒	☒	☒	☒	☒	☒	☒	☒	☒	☒	☒
SDMT120416-F57	M	4	1,6		☒	☒	☒	☒	☒	☒	☒	☒	☒	☒	☒	☒	☒	☒
SDMT120420-F57	M	4	2		☒	☒	☒	☒	☒	☒	☒	☒	☒	☒	☒	☒	☒	☒
SDMT120425-F57	M	4	2,5		☒	☒	☒	☒	☒	☒	☒	☒	☒	☒	☒	☒	☒	☒
SDMT120408-D51	M	4	0,8		☒	☒	☒	☒	☒	☒	☒	☒	☒	☒	☒	☒	☒	☒
SDMT120408-D57	M	4	0,8		☒	☒	☒	☒	☒	☒	☒	☒	☒	☒	☒	☒	☒	☒
SDMW120408-A57	M	4	0,8		☒	☒	☒	☒	☒	☒	☒	☒	☒	☒	☒	☒	☒	☒
SDMW120425-A57	M	4	2,5		☒	☒	☒	☒	☒	☒	☒	☒	☒	☒	☒	☒	☒	☒

SD..06T2..: Pro poloměr špičky $r > 0,4$ mm je třeba těleso opracovat v rohové oblasti. SD..09T3..: Pro poloměr špičky $r > 0,8$ mm je třeba těleso opracovat v rohové oblasti. SD..1204..: Pro poloměr špičky $r > 0,8$ mm je třeba těleso opracovat v rohové oblasti. R(těleso) = r(vyměnitelná břitová destička)

CC = karbid s povlakem,
UC = karbid bez povlaku

Odesílatel

Společnost

Jméno

Adresa

PSC, město

Datum

Podpis

Pomocí tohoto formuláře můžete zadávat objednávky e-mailem!

service.cz@walter-tools.com

Datum počátku je 1. 3. 2025. Akční období: 8 týdnů, nebo do vyprodání zásob. Dodací lhůta je 3 až 5 pracovních dnů. Akční zboží nelze vyměnit. Obrázky zobrazují podobné produkty, mohou se změnit. Akce se týká všech vyměnitelných břitových destiček SD z programu M4000. Zde uvedené produkty jsou jen ukázkou z celé řady produktů M4000.

walter-tools.com

Srážecí fréza

M4574 mm

– 4 břity na vyměnitelnou břitovou destičku

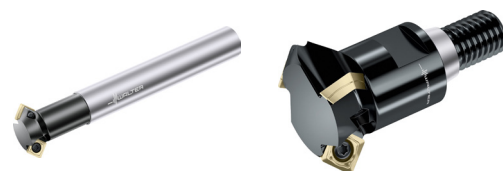

**Ušetřete na ceně,
ne na kvalitě**

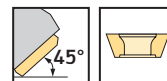
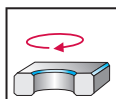

M4574	P	M	K	N	S	H	O
	●●	●●	●●	●●	●●		

Nástroj

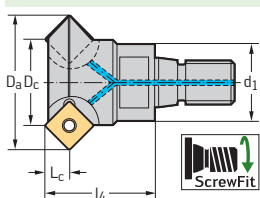

označení	D _c mm	D _a mm	d ₁ mm	l ₄ mm	l ₁ mm	L _c mm	z	Počet ks WSP	Model	Cena	Množství
M4574-012-T09-02-03BOW	12	20,3	9,7	20		3,5	2	20	SD .. 06 ..		
M4574-016-T14-03-03BOW	16	24,3	14,5	25		3,5	3	20			
M4574-020-T18-02-05BOW	20	32,8	18,5	30		5,5	2	20	SD .. 09 ..		
M4574-025-T22-03-05BOW	25	37,8	22	35		5,5	3	20			
M4574-032-T28-03-05BOW	32	44,8	28	40		5,5	3	20			
M4574-032-T28-03-07BOW	32	48,6	28	40		7,5	3	20	SD .. 12 ..		

ScrewFit

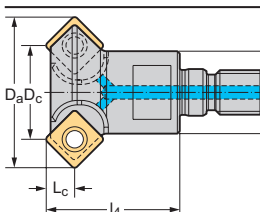

M4574-012-TC06-02-03BOW	12	20,3	9,7	20		3,5	2	20	SD .. 06 ..		
M4574-016-TC08-03-03BOW	16	24,3	14,5	25		3,5	3	20			
M4574-020-TC10-02-05BOW	20	32,8	18,5	30		5,5	2	20	SD .. 09 ..		
M4574-025-TC12-03-05BOW	32	37,8	22	35		5,5	3	20			
M4574-032-TC16-03-05BOW	32	44,8	28	40		5,5	3	20			
M4574-032-TC16-03-07BOW	32	48,6	28	40		7,5	3	20	SD .. 12 ..		

Válcové modulární

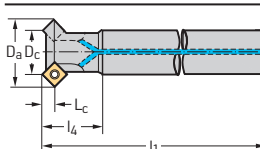

M4574-008-A12-01-03BOW	8	16,3	12	30	120	3,5	1	20	SD .. 06 ..		
M4574-010-A12-01-03BOW	10	18,3	12	30	120	3,5	1	20			
M4574-012-A16-01-05BOW	12	24,8	16	40	160	5,5	1	20	SD .. 09 ..		
M4574-012-A16-02-03BOW	12	20,3	16	40	160	3,5	2	20	SD .. 06 ..		
M4574-016-A16-02-05BOW	16	28,8	16	40	160	5,5	2	20	SD .. 09 ..		
M4574-016-A16-03-03BOW	16	24,3	16	40	160	3,5	3	20	SD .. 06 ..		
M4574-020-A20-02-05BOW	20	32,8	20	40	200	5,5	2	20	SD .. 09 ..		
M4574-025-A25-02-07BOW	25	41,6	25	40	200	7,5	2	20	SD .. 12 ..		
M4574-025-A25-03-05BOW	25	37,8	25	40	200	5,5	3	20	SD .. 09 ..		
M4574-032-A32-03-05BOW	32	44,8	32	40	250	5,5	3	20			
M4574-032-A32-03-07BOW	32	48,6	32	40	250	7,5	3	20	SD .. 12 ..		
M4574-040-A32-03-07BOW	40	56,6	32	40	250	7,5	3	20			
M4574-040-A32-04-05BOW	40	52,8	32	40	250	5,5	4	20	SD .. 09 ..		

Nástroje s válcovou stopkou lze v závislosti na použití zkrátit. I těleso a montážní díly jsou součástí dodávky.

Odesílatel

Společnost

Jméno

Adresa

PSČ, město

Datum

Podpis

Pomocí tohoto formuláře můžete zadávat objednávky e-mailem!

service.cz@walter-tools.com

Datum počátku je 1. 3. 2025. Akční období: 8 týdnů, nebo do vyprodání zásob. Dodací lhůta je 3 až 5 pracovních dnů. Akční zboží nelze vyměnit. Obrázky zobrazují podobné produkty, mohou se změnit. Akce se týká všech vyměnitelných břitových destiček SD z programu M4000. Zde uvedené produkty jsou jen ukázkou z celé řady produktů M4000.

walter-tools.com

Srážecí fréza

M4574

- 4 břity na vyměnitelnou břitovou destičku

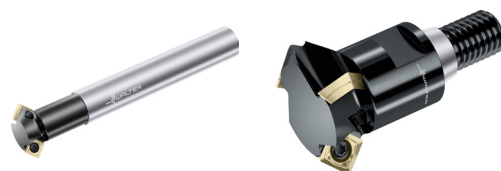

**Ušetřete na ceně,
ale ne na kvalitě.**

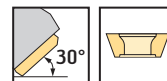
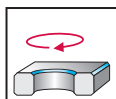

	P	M	K	N	S	H	O
M4574	●●	●●	●●	●●	●●		

Nástroj	označení	D _c mm	D _a mm	d ₁ mm	l ₄ mm	l ₁ mm	L _c mm	z	počet ks WSP	Model	cena	množství
	M4574-008-A12-01-03-3B0W	8	18,4	12	30	120	2,7	1	20	SD .. 06 ..		
	M4574-012-A16-02-03-3B0W	12	22,4	16	40	160	2,7	2	20			
	M4574-016-A16-03-03-3B0W	16	26,4	16	40	160	2,7	3	20			
	M4574-020-A20-02-05-3B0W	20	35,3	20	40	200	4	2	20	SD .. 09 ..		

Válcová stopka

M4574...-30 s κ = 30° | Těleso a montážní díly jsou součástí dodávky.

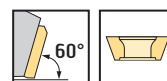

	P	M	K	N	S	H	O
M4574	●●	●●	●●	●●	●●		

Nástroj	označení	D _c mm	D _a mm	d ₁ mm	l ₄ mm	l ₁ mm	L _c mm	z	počet ks WSP	Model	cena	množství
	M4574-008-A12-01-03-6B0W	8	14,3	12	30	120	4,8	1	20	SD .. 06 ..		
	M4574-012-A16-02-03-6B0W	12	18,3	16	40	160	4,8	2	20			
	M4574-016-A16-03-03-6B0W	16	22,3	16	40	160	4,8	3	20			
	M4574-020-A20-02-05-6B0W	20	29,5	20	40	200	6,8	2	20	SD .. 09 ..		

Válcová stopka

M4574...-60 s κ = 60° | Těleso a montážní díly jsou součástí dodávky.

Odesílatel

Společnost

Jméno

Adresa

PSC, město

Datum

Podpis

Pomocí tohoto formuláře můžete zadávat objednávky e-mailem!

service.cz@walter-tools.com

Datum počátku je 1. 3. 2025. Akční období: 8 týdnů, nebo do vyprodání zásob. Dodací lhůta je 3 až 5 pracovních dnů. Akční zboží nelze vyměnit. Obrázky zobrazují podobné produkty, mohou se změnit. Akce se týká všech vyměnitelných břitových destiček SD z programu M4000. Zde uvedené produkty jsou jen ukázkou z celé řady produktů M4000.

walter-tools.com



Vyměnitelné břitové destičky

označení	třída tolerance	počet rezných hran	r mm	P				M			K				S			
				HC				HC			HC				HC	HW	HC	
				WKP25S	WKP35G	WKP35S	WSP45G	WSM35G	WSM45X	WSP45G	WAK15	WKK25G	WKP25S	WKP35G	WKP35S	WXN15	WK10	WSM35G
SDHT06T204-G88	H	4	0,4															
SDMT06T204-D51	M	4	0,4	⊗	⊗	⊗	⊗										⊗	
SDMT06T204-D57	M	4	0,4	⊗	⊗	⊗	⊗										⊗	
SDMT06T204-F57	M	4	0,4	⊗	⊗	⊗	⊗										⊗	
SDMW06T204-A57	M	4	0,4	⊗	⊗	⊗	⊗										⊗	
SDHT09T308-G88	H	4	0,8															
SDMT09T308-D51	M	4	0,8	⊗	⊗	⊗	⊗										⊗	
SDMT09T308-D57	M	4	0,8	⊗	⊗	⊗	⊗										⊗	
SDMT09T308-F57	M	4	0,8	⊗	⊗	⊗	⊗										⊗	
SDMW09T308-A57	M	4	0,8	⊗	⊗	⊗	⊗										⊗	
SDHT120408-G88	H	4	0,8															
SDMT120408-D51	M	4	0,8	⊗	⊗	⊗	⊗										⊗	
SDMT120408-D57	M	4	0,8	⊗	⊗	⊗	⊗										⊗	
SDMT120408-F57	M	4	0,8	⊗	⊗	⊗	⊗										⊗	
SDMW120408-A57	M	4	0,8	⊗	⊗	⊗	⊗										⊗	

HC = povlakovaný tvrdkov
HW = nepovlakovaný tvrdkov

Břitové destičky	
označení	Počet kusů

Břitové destičky	
označení	Počet kusů

Příklad objednávky:
Při nákupu M4003-050-B22-06-4.5BOW je třeba objednat alespoň 50 vyměnitelných břitových destiček (počet břitových destiček), např. SDMT09T3AZN-D57, WSP45G, a zadat do tabulky nalevo

Odesílatel _____
 Společnost _____
 Jméno _____
 Adresa _____
 PSČ, město _____
 Datum _____ Podpis _____

Pomocí tohoto formuláře můžete zadávat objednávky e-mailem!

service.cz@walter-tools.com

Datum počátku je 1. 3. 2025. Akční období: 8 týdnů, nebo do vyprodání zásob. Dodací lhůta je 3 až 5 pracovních dnů. Akční zboží nelze vyměnit. Obrázky zobrazují podobné produkty, mohou se změnit. Akce se týká všech vyměnitelných břitových destiček SD z programu M4000. Zde uvedené produkty jsou jen ukázka z celé řady produktů M4000.

walter-tools.com

Walter CZ

Kurim, Czech Republic
+420 (0) 541 423352,
service.cz@walter-tools.com

walter-tools.com

